

¡Atrás hay lugar! Una escena teatral

1. d.

2.

- a) **Verdadero**. El vendedor ofrece su producto en medio del viaje.
- b) **Falso**. El novio, a instancias de su novia, cede su asiento a la mujer embarazada.
- c) **Verdadero**. El plomero o fontanero lleva un material propio de su oficio, un tubo, y lo sujeta por encima de su cabeza.
- d) **Falso**. Un pasajero pregunta si el autobús funciona con gas y el conductor responde que funciona con nafta, que es un combustible que resulta de la destilación de la gasolina.

3.

- a) **Falso**. El conductor repite a los pasajeros que se muevan hacia atrás, con un grito que da título a la obra.
- b) **Verdadero**. El vendedor argumenta que regala un dedo de repuesto por si alguna vez los compradores se cortan con otras tijeras (asegura que las que él vende no tienen filo que pueda dañar al cliente).
- c) **Falso**. Se pelean por una discusión que no es sobre fútbol. El pasajero insinúa que algún pasajero “tiene la cañería con pérdida” y el conductor sugiere que quizá sea él porque “gallito que cacarea primero tuvo la culpa”.
- d) **Falso**. El novio pregunta a su novia si quiere casarse con él.

4. Respuesta abierta. Partiendo del texto, ha de invitarse a los alumnos a imaginar el aspecto del personaje.

Sobre su conducta, será más acertado cualquier retrato que lo describa como *tierno*, ilusionado por su relación amorosa. La embarazada lo cataloga como “un dulce”. El novio, cuando la novia acepta su propuesta, afirma: “¡Soy el hombre más feliz del mundo!”.

5. Como niña que es, podemos imaginar que su pronunciación no es perfecta del todo. Y que el sonido “erre” le resulta difícil de pronunciar. Por lo que, la frase que la niña repite a su madre (“Mamá, molino”) podría ser: “Mamá, me orino”. Con lo que el final “Ahora no importa, ¡ya moliné!” equivaldría a “Ahora no importa, ¡ya me oriné!”.

6. c.

7. b. La función fundamental de este texto es entretener. La sucesión de pequeños detalles de humor parece confirmarlo. Para informar habría sido más útil un formato cercano al periodismo: noticia, reportaje... Para enseñar un contenido seguramente habría sido más apropiado un texto expositivo en vez de un diálogo.

- 8.
- NOVIO: (*Sentado junto a su novia.*) Analía, quería aprovechar la oportunidad para...
 - NENA: Mamá, ¡molino!
 - MADRE: ¿Qué molino, nena?
 - PASAJERO: Chofer, me la juego que este vehículo es a gas.
- 9.
- Porque la obra refleja una muestra de la vida cotidiana, en la que la gente habla de forma espontánea. Además, la mezcla de voces puede favorecer el tono humorístico de la obra.
 - Porque varios pasajeros, como si se tratara de una barra del autobús, se han agarrado al tubo que el fontanero sujeta por encima de su cabeza
 - Porque se harta de las peticiones caprichosas del comprador. Como por fin va a vender las tijeras pero no tiene cambio, movido por su irritación utiliza las tijeras para partir el billete.
10. Respuesta abierta. Un ejemplo podría ser:

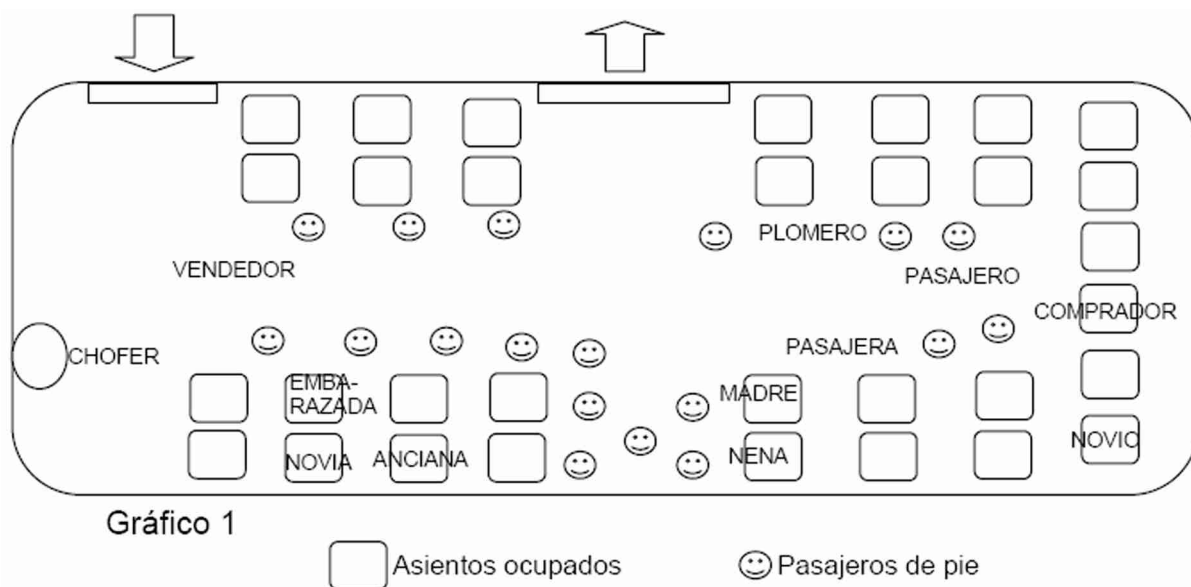



Gráfico 2. Desplazamientos del novio



Gráfico 3. Desplazamientos del vendedor

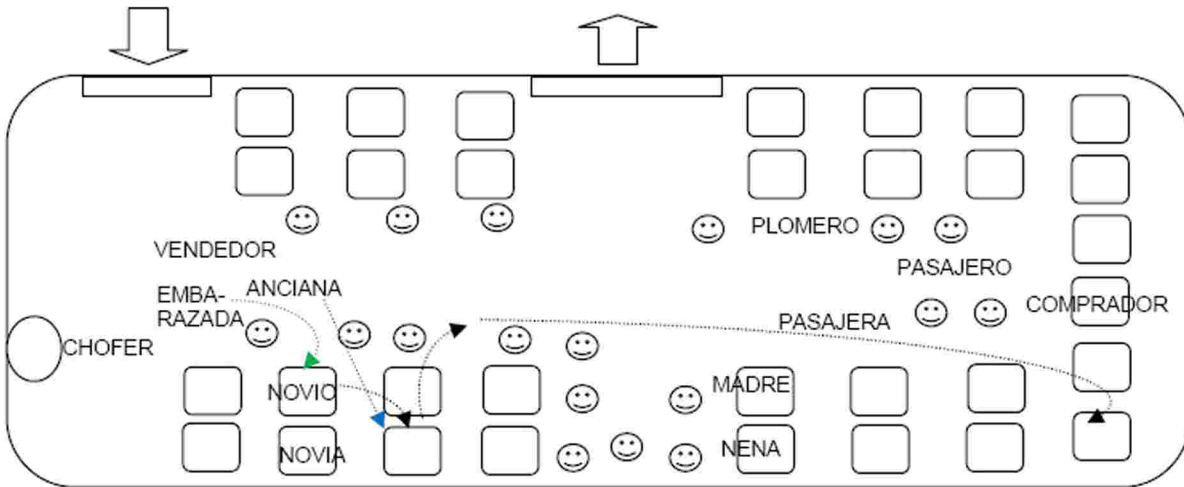

Gráfico 4. Pelea entre chofer y pasajero

11. Respuesta abierta. En la edición de la obra de la Biblioteca Imaginaria puede verse esta ilustración hecha por Lucía Mancilla.

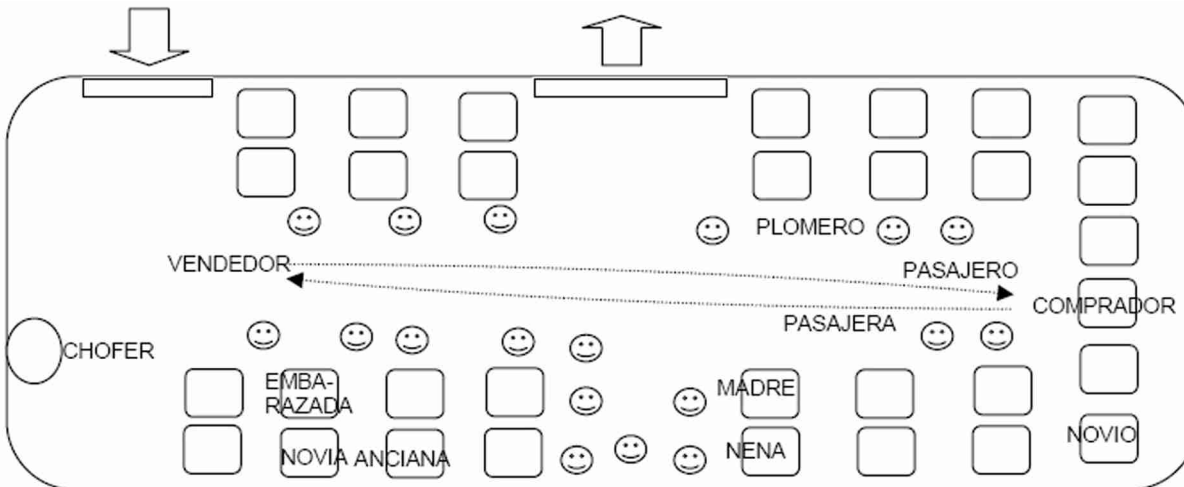
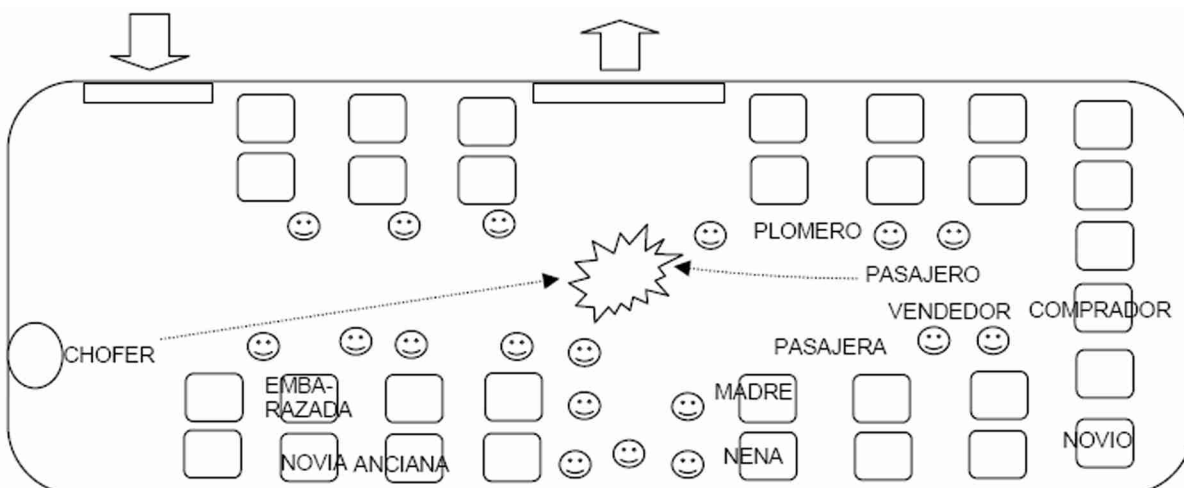